



Baureihe
84
Halo Compact.

www.eao.com



Baureihe 84

Halo Compact.



EAO bietet mit dem Halo Compact ein einzigartiges, neu entwickeltes Multifunktions-Leuchtschaltelement, das die gängigsten Statusanzeigen in einer All-in-one-Lösung ermöglicht.

Mit dem neuen Halo Compact der Baureihe 84 können auf einfache Weise bis zu acht verschiedene Status angezeigt werden. Somit eignet sich dieses Multifunktions-Leuchtschaltelement für verschiedenste Anwendungen, beispielsweise in Spezialfahrzeugen, Maschinensteuerungen oder in öffentlichen Umgebungen.

Die innovative All-in-one-Lösung ergänzt die preisgekrönte Baureihe 84 optimal. Diese Schaltelemente bieten die Möglichkeit, die Fronthauben kreisförmig in fünf unterschiedlichen Farben auszuleuchten. Zusätzlich besteht die Möglichkeit, mit einer weißen LED die Fronthaube in der Mitte auszuleuchten.

Mit dem Halo Compact können bis zu acht verschiedene, vorkonfigurierte Lichtsequenzen einfach und mit ein und demselben Schaltelement angesteuert werden.



Typische Anwendungen

- Maschinensteuerungen
- Spezialfahrzeuge
- Medizinische Geräte
- Öffentliche Anzeigetafeln und Warenverkaufsautomaten
- Zutrittskontrollsysteme, Not- und Hilferufanlagen
- Instrumente für Audio- und Videotechnik
- Viele weitere Anwendungen

Materialien

- Gehäuse
 - Ixef 1521 nature (PA)
 - Hotmelt (Dichtungsmasse)
- Kontaktmaterial
 - Goldplattierte Silberlegierung

Die verwendeten Materialien entsprechen den hohen EAO Standards für Qualität, Funktionssicherheit, Lebensdauer und Design.

Mechanische Kennwerte

- Anschlüsse
 - Löt-/Steckanschluss 2.8 x 0.8 mm (lötbar)
- Betätigungskraft
 - 4.0 N ± 0.2 N (gemessen an der Druckhaube)
- Betätigungsweg
 - ~0.5 mm
- Mechanische Lebensdauer
 - ≥ 1 Million Schaltzyklen

Schaltelement

- Einfach unterbrechendes Lamellenschaltssystem mit zwei unabhängigen Kontaktpunkten und fühlbarem Schaltpunkt
- Kontaktbestückung
 - 1 Schließer

Output

- Elektronischer High-Side-Schalter

Betriebsspannung

- 24 VDC ± 10 %
- Max. 100 mA

Stromaufnahme

- < 80 mA



Vorteile.

- All-in-one-Lösung für die gängigsten Statusanzeigen
- Acht vorkonfigurierte Lichtsequenzen
- Fünf verschiedene LED-Farben (rot, grün, gelb, weiß und blau)
- Top-Version mit zweifarbiger LED-Ausleuchtung
- Integrierter, elektronischer Schalter für Rastfunktion

Schutzart

- IP67 frontseitig
(mit Vorsatz Art.-Nr. 84-1081.7 und 84-0080.7)

Umweltbedingungen

- Lagertemperatur
–40°C bis +85°C
- Einsatztemperatur
–25°C bis +70°C

Vorkonfigurierte Lichtsequenzen

- Voll ausgeleuchtet
- Blinken (Intervall: 1 Sekunde)
- Rotieren (eine Rotation pro Sekunde)
- Prozess (abwechselnde Beleuchtung von je 4 LED pro Sekunde)

Spezial-Funktion

Integrierter, elektronischer Schalter für Rastfunktion bei Leuchtdrucktasten (High-Side-Schalter)

LED-Farben

Alle Versionen sind mit 8 SMD-LEDs für eine Ring-Ausleuchtung und einer einzelnen LED (3mm) für eine zentrierte Ausleuchtung ausgestattet. Folgende Varianten sind erhältlich:

- 8 x rote LEDs + 1 weiße Singel-LED
- 8 x grüne LEDs + 1 weiße Singel-LED
- 8 x gelbe LEDs + 1 weiße Singel-LED
- 8 x weiße LEDs + 1 weiße Singel-LED
- 8 x blaue LEDs + 1 weiße Singel-LED
- 4 x rote + 4 x grüne LEDs + 1 weiße Singel-LED (zweifarbiger)

Normen und Richtlinien

CE, ESD

Schalterkonfiguration

Ein kompletter Schalter benötigt einen Halo Compact kompatiblen Vorsatz (transparent) und eine Druckhaube. Falls der Schalter zusätzlich eine ausgeleuchtete Druckhaube haben soll, dann ist eine transluzente Druckhaube aus Kunststoff oder eine aus Aluminium mit Sichtfenster erforderlich.

Der Halo Compact ist verwendbar mit dem Leuchtdrucktasten-Vorsatz (Art.-Nr. 84-1081.7) oder dem Leuchtmelder-Vorsatz (Art.-Nr. 84-0080.7).

Die Ausleuchtungsart wird über den 24V-Anschluss der Pins gewählt.

Montage

Schnelle und einfache Montage:
Zuerst wird die Spannungsquelle mit dem Halo Compact Schaltelement, dann wird das Schaltelement mit dem Vorsatz verbunden (Demontagewerkzeug Art.-Nr. 84-918).

Abmessungen

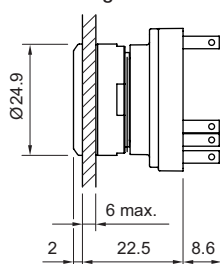

Anschlüsse

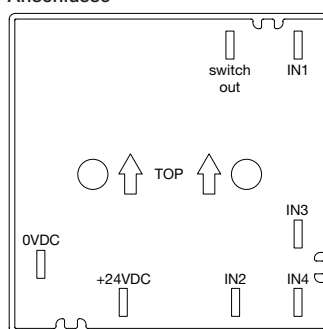

EAO Ansprechpartner.

Kundennahe Kompetenz.

H-C-B Technik



Carsten Berster

Tel.: +49 40 552 863 30

Fax: +49 40 720 067 92

info@hcb-technik.de

www.hcb-technik.de

Hauptsitz

EAO Holding AG
Tannwaldstrasse 88
CH-4600 Olten
Telefon +41 62 286 91 11
info@eao.com

Produktionsgesellschaften

Schweiz
EAO AG
Tannwaldstrasse 88
CH-4600 Olten
Telefon +41 62 286 91 11
info@eao.com

EAO Systems AG
Tannwaldstrasse 88
CH-4600 Olten
Telefon +41 62 286 91 11
sales.esy@eao.com

China
EAO (Guangzhou) Ltd.
3/F, Block G4, Guangzhou
South China New Materials
Innovation Park
31 Kefeng Road,
Guangzhou Science City
CN-Guangzhou, PRC
Telefon +86 20 322 903 90
sales.ecn@eao.com

Deutschland
EAO Automotive GmbH & Co. KG
Richard-Wagner-Straße 3
DE-08209 Auerbach/Vogtland
Telefon +49 3744 8264 0
sales.esa@eao.com

Nordamerika
EAO Corporation
One Parrott Drive
Shelton,
US-CT 06484
Telefon +1 203 951 4600
sales.eus@eao.com

Verkaufsgesellschaften

China
EAO (Guangzhou) Ltd.
RM 3A03, 3A/F, Block A,
Guangzhou
International Business
Incubator Centre
3 Ju Quan Lu,
Guangzhou Science City
CN-Guangzhou, PRC
Telefon +86 20 322 903 90
sales.ecn@eao.com

EAO (Shanghai) Office
Rm. 403, Block 5#,
CIFI Century Square, Lane 28,
NO. 21, Danba Road,
Putuo District
CN-Shanghai PRC
Telefon +86 21 609 507 17
sales.ecn@eao.com

**Deutschland, Österreich,
Polen, Tschechien**
EAO GmbH
Langenberger Straße 570
DE-45277 Essen
Telefon +49 201 8587 0
sales.ede@eao.com

Frankreich
EAO France SAS
5, rue Henri François
FR-77330 Ozoir-la-Ferrière
Telefon +33 1 64 43 37 37
sales.efr@eao.com

Hong Kong (Asia Pacific)
EAO (Far East) Ltd.
Unit A1, 1/F, Block A
Tin On Industrial Building
777 Cheung Sha Wan Road
Lai Chi Kok, Kln
HK-Hong Kong
Telefon +852 27 86 91 41
sales.ehk@eao.com

Italien
EAO Italia S.r.l.
Centro Direzionale Summit –
Plazzo D1
Via Brescia, 28
IT-20063 Cernusco sul Naviglio (MI)
Telefon +39 029 247 1934
sales.eit@eao.com

Japan
EAO Japan Co. Ltd.
Net 1 Mita Bldg. 3F
3-1-4 Mita Minato-ku
JP-Tokyo 108-0073
Telefon +81 3 5444 5411
sales.esj@eao.com

Niederlande, Belgien
EAO Benelux B.V.
Kamerlingh Onnesweg 46
Postbus 544
NL-3300 AM Dordrecht
Telefon +31 78 653 17 00
sales.enl@eao.com

Nordamerika
EAO Corporation
One Parrott Drive
Shelton,
US-CT 06484
Telefon +1 203 951 4600
sales.eus@eao.com

Schweden
EAO Svenska AB
Slakthusgatan 9
SE-121 62 Johanneshov
Telefon +46 8 683 86 60
sales.esw@eao.se

Schweiz
EAO Schweiz AG
Tannwaldstrasse 86
CH-4600 Olten
Telefon +41 62 286 95 00
sales.ech@eao.com

United Kingdom
EAO Ltd.
Highland House
Albert Drive
Burgess Hill,
GB-West Sussex RH15 9TN
Telefon +44 1444 236 000
sales.euk@eao.com